

Vlissingen

Kanariespreuk 167 | Vraagprijs € 199.000 k.k.



TE KOOP

WWW.KANARIESPRENK167.NL



Type object:	Tussenwoning
Bouwjaar:	1980
Woonoppervlakte:	89 m ²
Perceeloppervlakte:	126 m ²
Inhoud:	330 m ³
Aantal kamers:	4 kamers (3 slaapkamers)
Website:	www.kanariespreuk167.nl

Bert Bimmel
MAKELAARDIJ

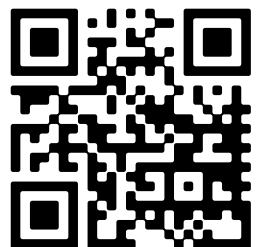

www.bertbimmel.nl | 0118 - 414 014

Omschrijving

Kanariespreuk 167, 4386 DJ Vlissingen

Fijne eengezinswoning met drie slaapkamers, grenzend aan het buitengebied op een zeer kindvriendelijke locatie tegenover een speelparkje.

Deze betaalbare starterswoning verkeert in een goede conditie, kozijnen uitgevoerd in kunststof, maar moet aan de binnenzijde gemoderniseerd worden. Het energielabel is een B zodat het energiegebruik heel goed te beheersen is. Met het aanbrengen van zonnepanelen zou het label nog richting een hoger niveau gebracht kunnen worden.

Indeling:

Begane grond: entree met hal en meterkast. Heerlijk lichte woonkamer gekoppeld aan een woonkeuken die verbonden is met de achtertuin op het westen.

Eerste verdieping: overloop met toegang tot drie functionele slaapkamers en een moderne badkamer.

De zolder is bereikbaar middels een vlizotrap. Berging en cv opstelling.

De ligging aan de rand van de wijk is geweldig. Als je naar buiten stapt sta je zo tussen de landerijen en tegenover een leuk parkje met speeltoestellen. Deze wijk is direct en op loopafstand verbonden aan een vernieuwd en compleet winkelcentrum. Scholen, winkels, paramedische voorzieningen: alles op loopafstand binnen bereik.

Voor meer informatie verwijzen wij u graag naar onze website of de website die van de woning is gemaakt. Voor het plannen van een bezichtiging, neem contact op met Bert Bimmel Makelaardij (0118-414014) en wij geven u graag een rondleiding.

Overdracht

Vraagprijs:	€ 199.000 k.k.
Aanvaarding:	In overleg

Bouw

Object type:	Eengezinswoning, tussenwoning
Soort bouw:	Bestaande bouw
Bouwjaar:	1980
Soort dak:	Samengesteld dak bedekt met pannen

Oppervlakte en inhoud

Woonoppervlakte:	89 m ²
Perceeloppervlakte:	126 m ²
Inhoud:	330 m ³
Externe berguimte:	9 m ²

Indeling

Aantal kamers:	4 kamers (3 slaapkamers)
Aantal badkamers:	1 badkamer
Badkamervoorzieningen:	Toilet, douche, wastafelmeubel
Aantal woonlagen:	3 woonlagen
Voorzieningen:	Mechanische ventilatie, tv-kabel

Energie

Energie label:	 B
Isolatie:	Dakisolatie, muurisolatie, dubbel glas
Verwarming:	Cv-ketel
Warm water:	Cv-ketel, elektrische boiler eigendom
Cv ketel:	Radson combiketel gas gestookt (eigendom)

Buitenruimte

Ligging:	In woonwijk
Tuin:	Achtertuint, voortuin
Achtertuint:	50 m ² (10 meter diep en 5 meter breed)
Ligging tuin:	Gelegen op het westen en en bereikbaar via achterom

Bergruimte

Schuur berging:	Vrijstaand steen
Voorzieningen schuur:	Voorzien van elektra
Soort parkeergelegenheid:	Openbaar parkeren

Garage

Soort garage:	Geen garage
---------------	-------------

Op de kaart

Kanariespreuk 167

Kanariespreuk 167, 4386 DJ
Vlissingen

[Directions](#)

[View larger map](#)



Op de kaart

Kanariesprenk 167

Kanariesprenk 167, 4386 DJ
Vlissingen

[Directions](#)

[View larger map](#)

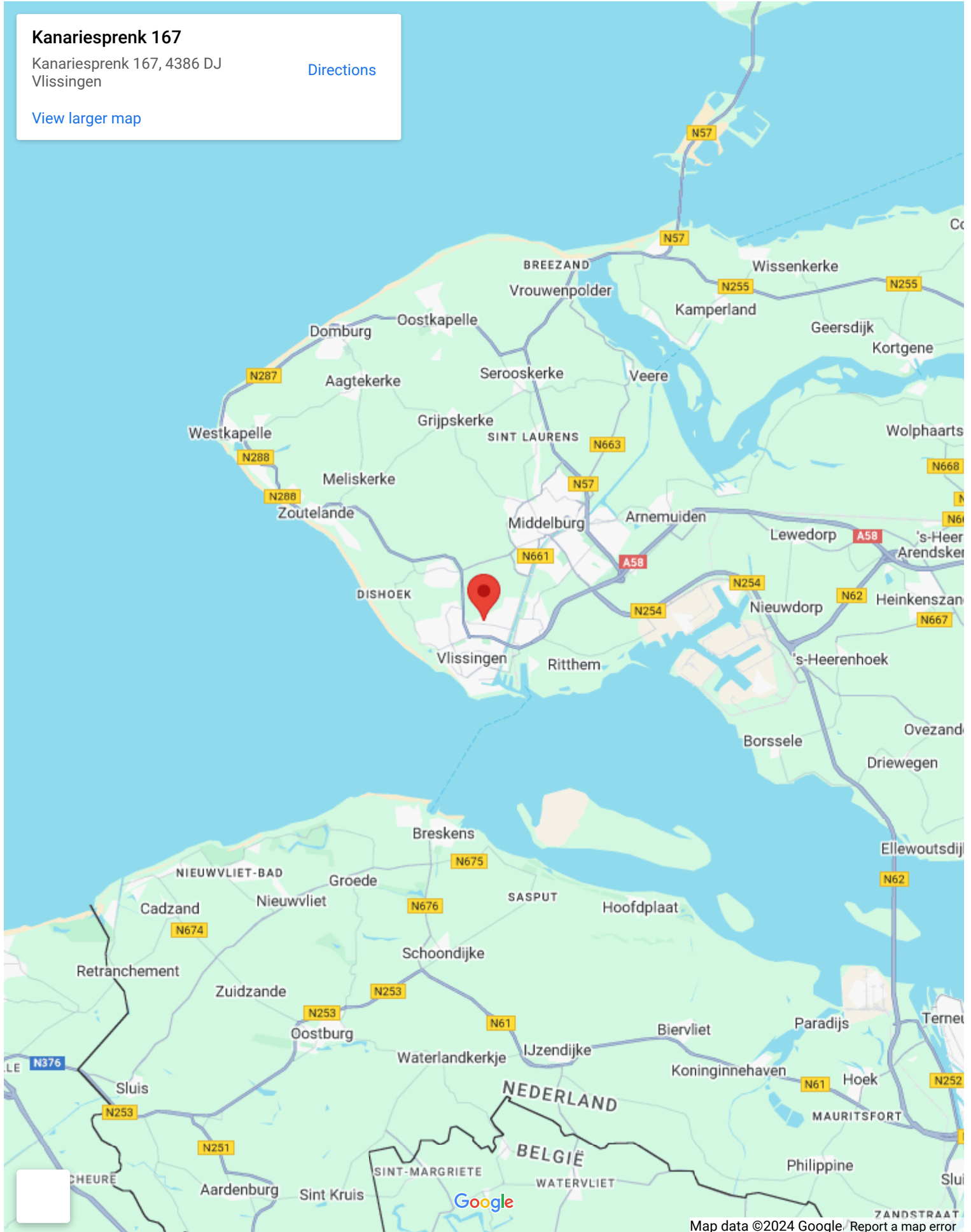















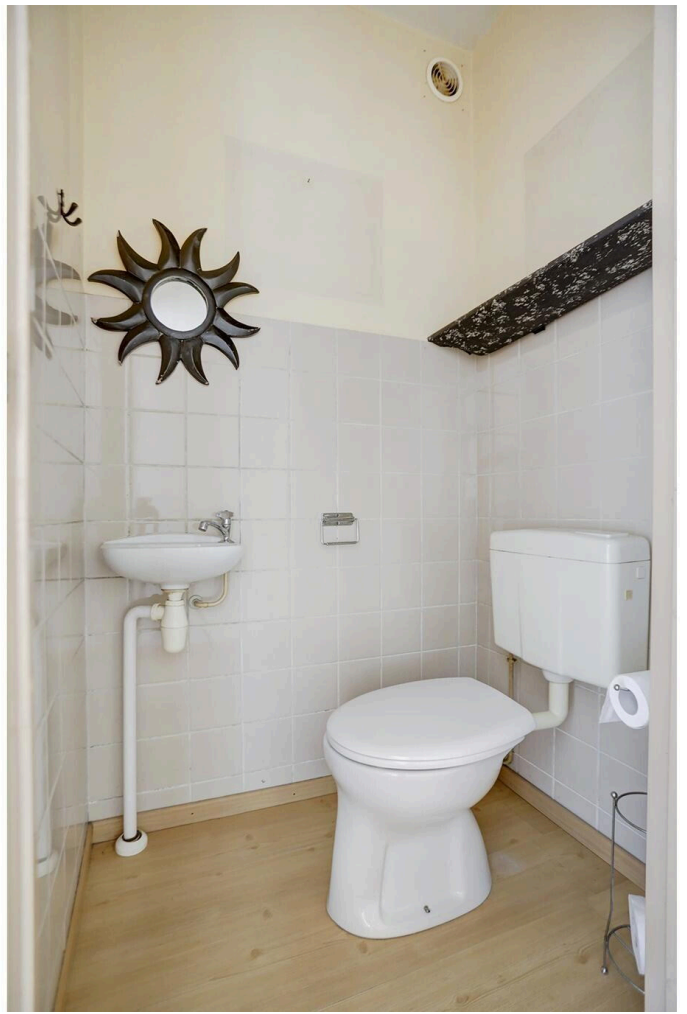
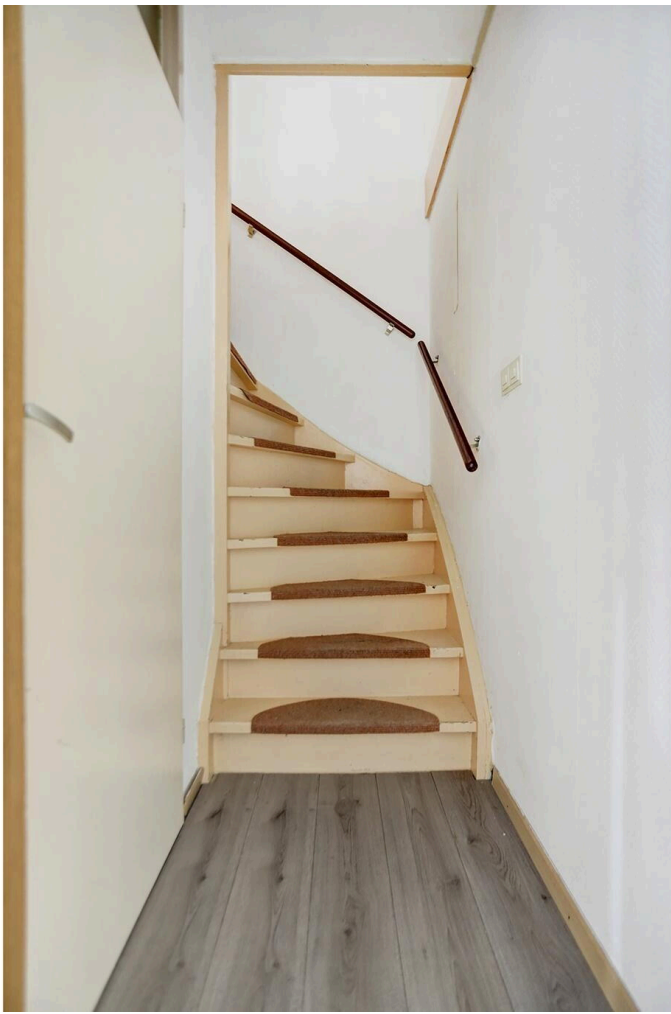



















Begane Grond



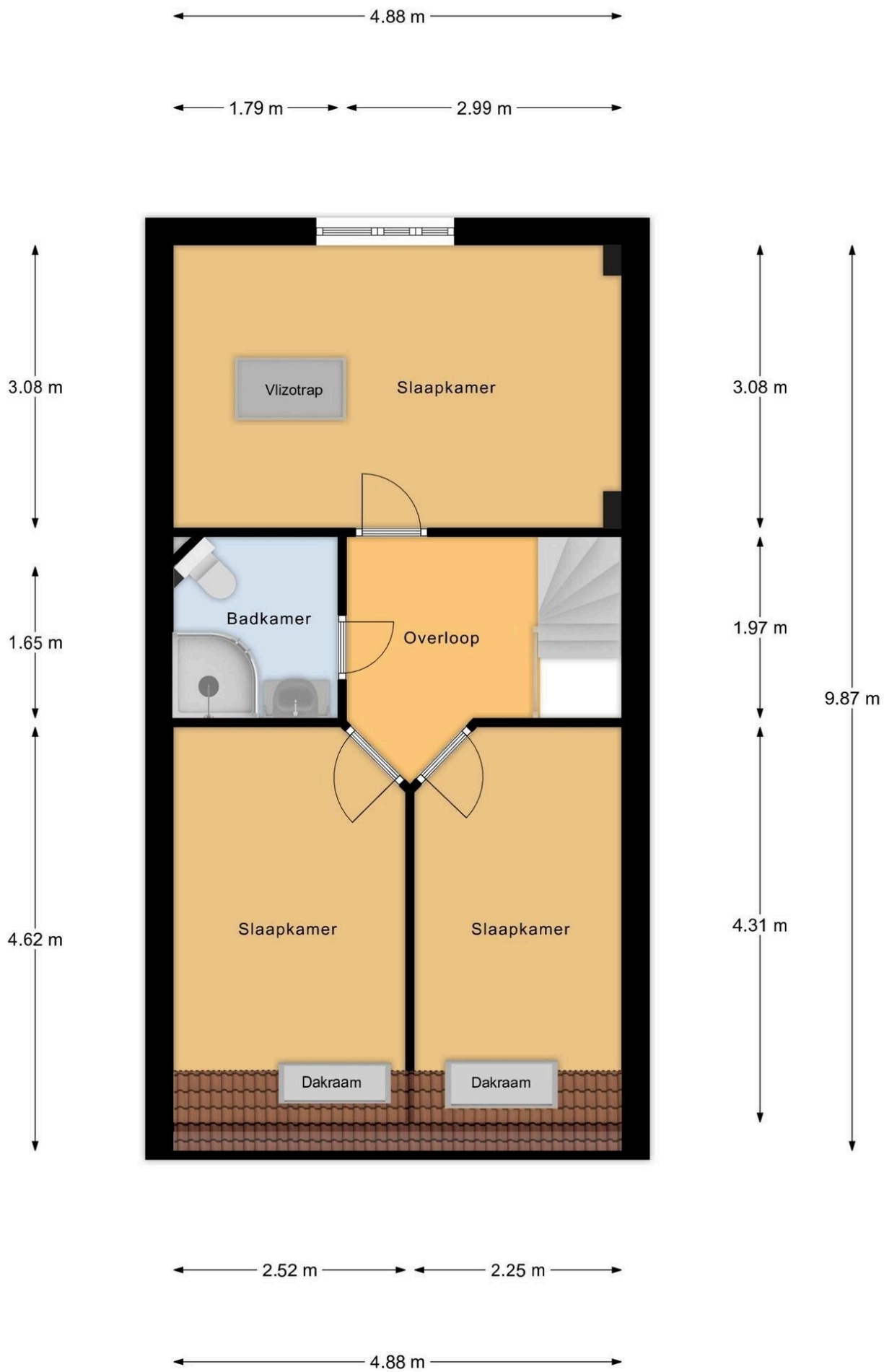

Eerste Verdieping



3.09 m

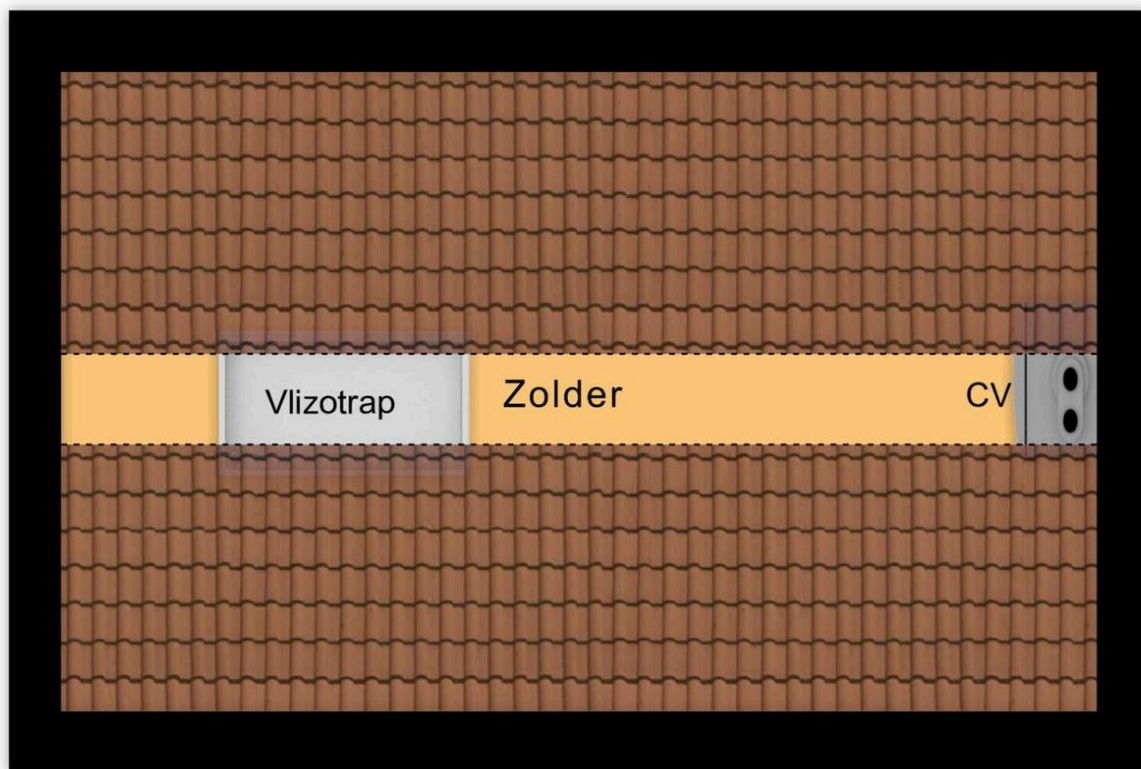

5.01 m

Zolder

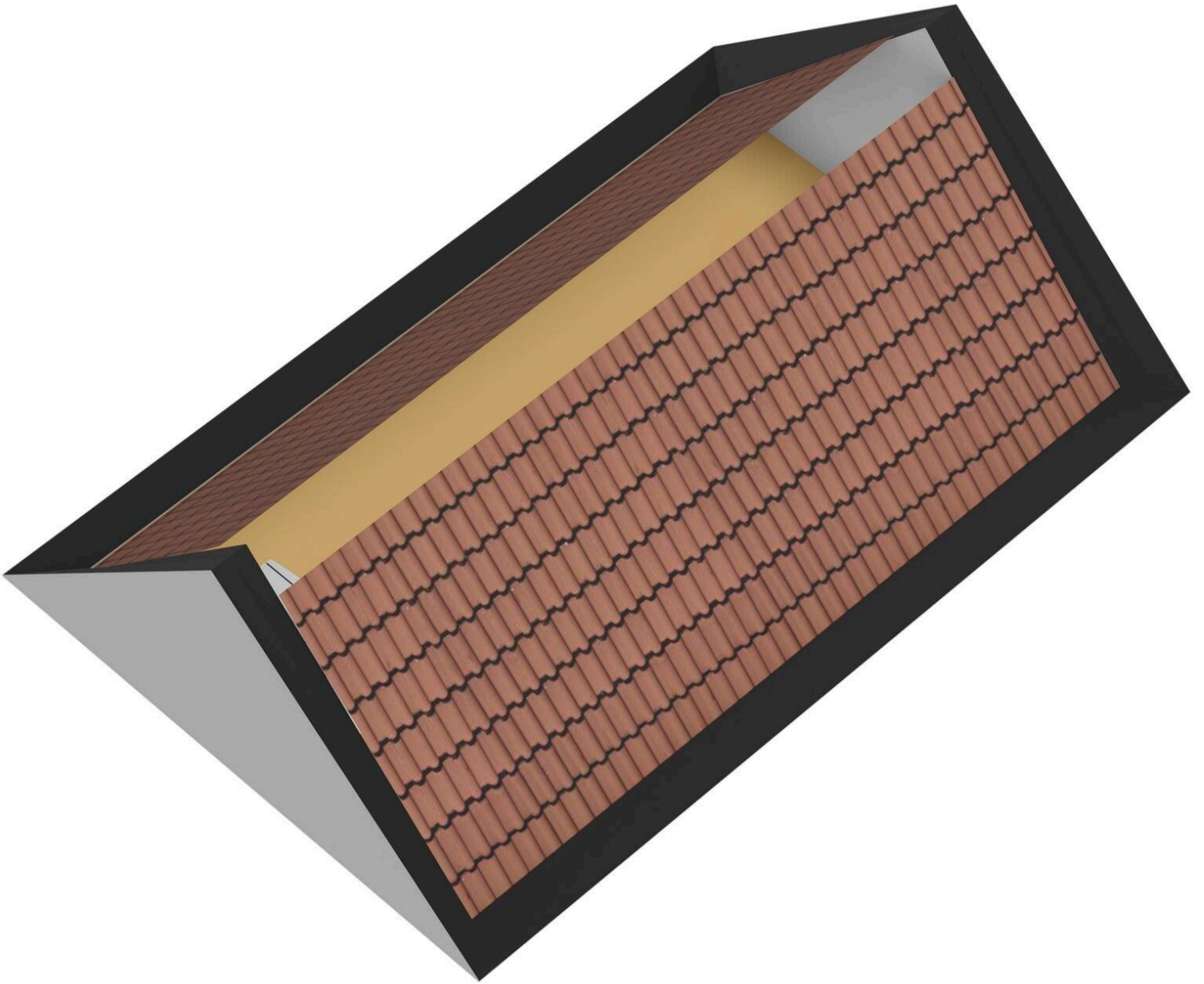

← 1.47 m →

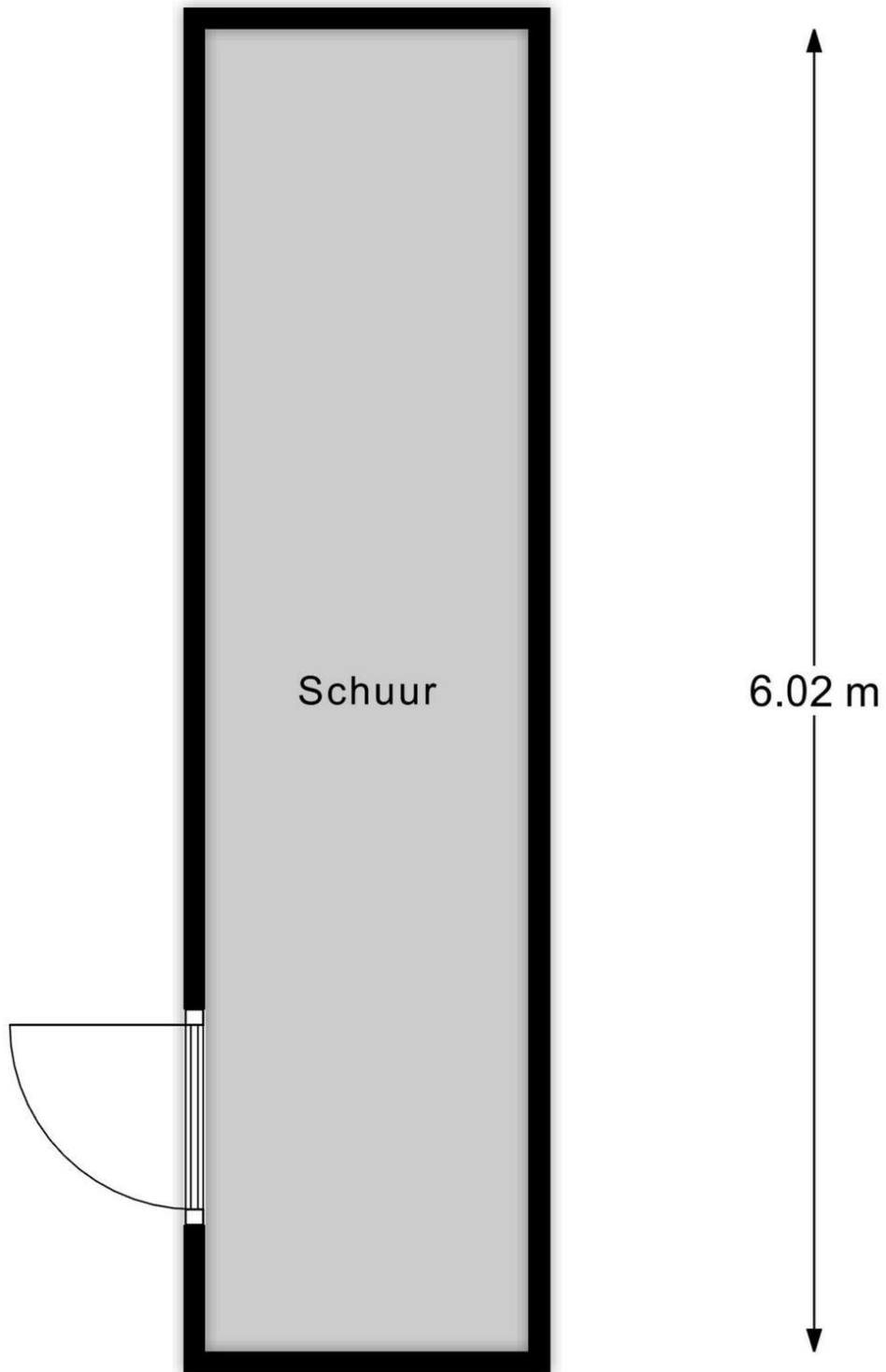

Schuur

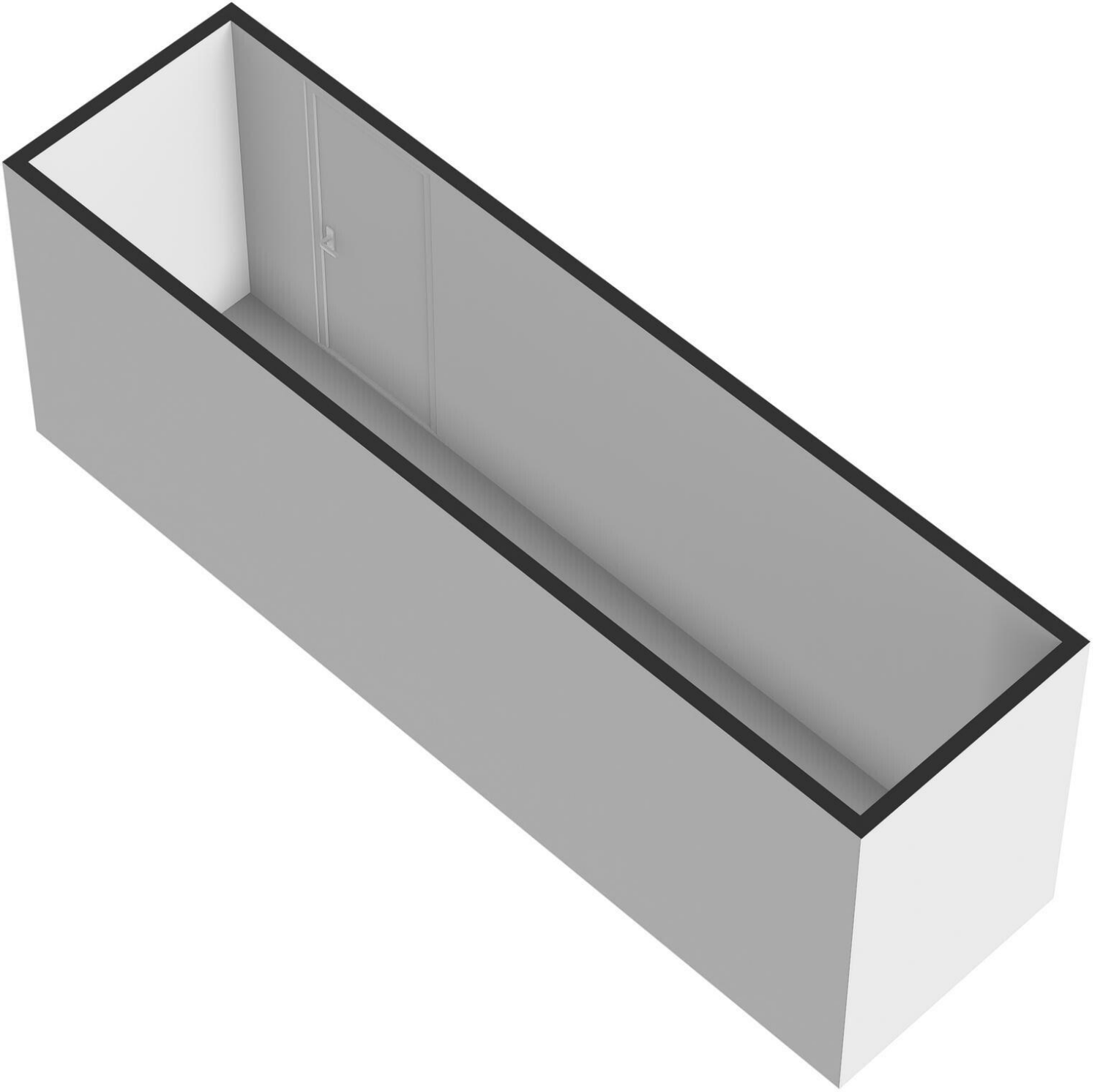

Kanariesprenk 167

www.kanariesprenk167.nl



Bert Bimmel Makelaardij

Badhuisstraat 16
4381 LS, Vlissingen

www.bertbimmel.nl
0118 - 414 014

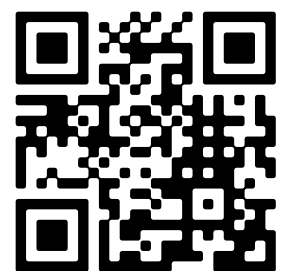

Scan Mij!